

**STIHL**

# STIHL MF-MM

Инструкция по эксплуатации

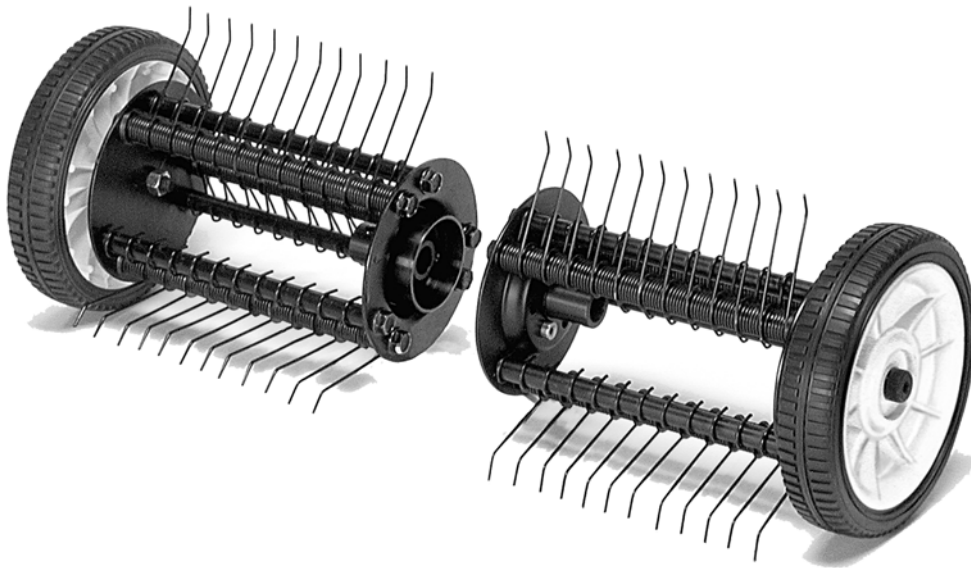



## Содержание

Мультисистема	2
К данной инструкции по эксплуатации	2
Указания по технике безопасности и технике работы	2
Применение	7
Допустимые мультидвигатели	8
Монтаж мультиинструмента	8
Монтаж защитных приспособлений	10
Пуск / остановка мотора	10
Замена гибких зубьев	11
Хранение устройства	11
Указания по техобслуживанию и техническому уходу	12
Минимизация износа, а также избежание повреждений	12
Важные комплектующие	14
Технические данные	15
Указания по ремонту	15
Устранение отходов	16
Сертификат соответствия ЕС	16
Адреса	17

Уважаемые покупатели,

большое спасибо за то, что вы решили приобрести высококачественное изделие фирмы STIHL.

Данное изделие было изготовлено с применением передовых технологий производства, а также с учетом всех необходимых мер по обеспечению качества. Мы стараемся делать все возможное, чтобы Вы были довольны данным агрегатом и могли беспрепятственно работать с ним.

При возникновении вопросов относительно Вашего агрегата, просим вас обратиться, к Вашему дилеру или непосредственно в нашу бытовую компанию.

Ваш



Др. Nikolas Stihl

# STIHL

MF-MM

## Мультисистема

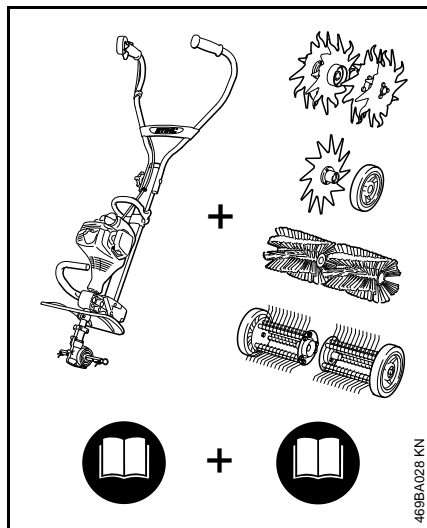

У мультисистемы STIHL различные мотодвигатели и мультиинструменты сведены в одном мотоустройстве. Работоспособная конструктивная единица, состоящая из мотодвигателя и мультиинструмента, называется в данной инструкции по эксплуатации мотоустройством.

В соответствии с этим, инструкции по эксплуатации мотодвигателя и мультиинструмента составляют общую инструкцию по эксплуатации мотоустройства.

Перед первым вводом в эксплуатацию необходимо внимательно ознакомиться с **обеими** инструкциями по эксплуатации и сохранить для последующего использования.

## К данной инструкции по эксплуатации

### Символы на картинках

Все символы на картинках, которые нанесены на устройство, объясняются в данной инструкции по эксплуатации.

### Обозначение разделов текста

#### ПРЕДУПРЕЖДЕНИЕ

Предупреждение об опасности несчастного случая и травмы для людей а также тяжёлого материального ущерба.

#### УКАЗАНИЕ

Предупреждение о возможности повреждения устройства либо отдельных комплектующих.

### Техническая разработка

Компания STIHL постоянно работает над дальнейшими разработками всех машин и устройств; поэтому права на все изменения комплектации поставки в форме, технике и оборудовании мы должны оставить за собой.

Поэтому относительно указаний и рисунков данной инструкции по эксплуатации не могут быть предъявлены никакие претензии.

## Указания по технике безопасности и технике работы



При работе с мохоуда-лителем необходимо соблюдать особые меры предосторожности, так как рабочий инструмент вращается с высокой скоростью.



Всегда перед первым вводом в эксплуатацию необходимо внима-тельно ознакомиться с обоими руководствами по эксплуатации (мультидвигателя и мультиинструмента) и сохранить их для последующего пользования. Несоблюдение руко-водств по эксплуатации чревато опасностями для жизни.

Мотоустройство разрешается передавать или давать напрокат только лицам, хорошо ознакомленным с данной моделью и обученным обращению с ней – при этом должны обязательно прилагаться руководства по эксплуатации мотодвигателя и мультиинструмента.

Использовать мохоудалитель только для удаления с газонов старого, сухого резаного материала, а также мха, травы или остатков корней.

Устройство не должно использоваться для других целей – **опасность несчастного случая!**

Применять только такие рабочие инструменты или принадлежности, которые допущены компанией STIHL для данного мотоустройства, или комплектующие, которые технически идентичны. С вопросами просьба обращаться к специализированному дилеру.

Применять только высококачественные инструменты и принадлежности. В противном случае существует опасность несчастных случаев или повреждения мотоустройства.

Компания STIHL рекомендует использовать оригинальные инструменты и принадлежности марки STIHL. Они по своим характеристикам оптимально подходят для устройства и соответствуют требованиям пользователя.

Защита мотоустройства не может защитить пользователя от всех предметов (камни, стекло, проволока и т.д.), отбрасываемых рабочим инструментом. Данные предметы могут отскочить и попасть рикошетом в пользователя.

Запрещено вносить изменения в конструкцию устройства – это может отрицательно сказаться на безопасности. Компания STIHL снимает с себя ответственность за ущерб, нанесенный людям и имуществу, вследствие применения не допущенных STIHL рабочих инструментов.

Не применять мойку высокого давления для очистки устройства. Сильная струя воды может повредить детали устройства.

## Одежда и оснащение

Пользоваться одеждой и оснащением согласно предписаниям.



Одежда должна быть практичной и не мешать при работе. Плотно прилегающая одежда – комбинезон, а не рабочий халат.

Не носить одежду, которая может зацепиться за дерево, кустарник или подвижные детали устройства. Не носить также шарф, галстук и какие-либо украшения. Длинные волосы связать и закрепить так, чтобы они находились поверх плеч.



Носить прочную обувь с шероховатой, не скользящей подошвой.



### ПРЕДУПРЕЖДЕНИЕ



Во избежание травмирования глаз следует носить плотно прилегающие защитные очки в соответствии со стандартом EN 166. Следить за правильным положением защитных очков.

Пользоваться индивидуальными средствами защиты слуха, например, берушами.



Пользоваться прочными рабочими перчатками из износостойкого материала (например, из кожи).

Компания STIHL предлагает широкий ассортимент средств индивидуальной защиты.

## Транспортировка мотоустройства

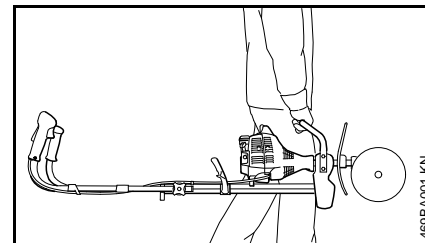

Обязательно выключить двигатель.

Переносить мотоустройство за ручку для транспортировки рабочим инструментом вперед.

Не касаться горячих деталей агрегата – **опасность ожогов!**

На транспортных средствах: предохранить мотоустройство от опрокидывания, повреждения и утечки топлива.

На короткие расстояния мотоустройство можно также перетаскивать против рабочего направления. Категорически запрещается перемещать мотоустройство, двигая его в рабочем направлении – **опасность повреждения!** При этом могут поломаться пружинные зубья.

## Перед запуском

Проверить безопасное эксплуатационное состояние мотоустройства – следовать требованиям соответствующей главы в руководствах по эксплуатации мультидвигателя и мультиинструмента.

- Рабочий инструмент: правильный монтаж, прочность крепления и безупречное состояние (чистота, подвижность отсутствие деформаций)
- Оба расширения защиты и фартук смонтированы
- Проверить расширения защиты на наличие повреждений и следов износа. Не эксплуатировать устройство с поврежденной защитой – заменить поврежденные части
- Запрещается вносить любые изменения в элементы управления и устройства безопасности
- Рукоятки должны быть чистыми и сухими, очищенными от масла и грязи – это важно для надежного управления мотоустройством
- Открыть двуручную рукоятку и затянуть с помощью поворотной ручки. См. раздел «Регулировка двуручной рукоятки» в руководстве по эксплуатации мультидвигателя

Работать с устройством разрешается только в безопасном эксплуатационном состоянии – **опасность несчастного случая!**

Проверить правильность положения редуктора, при необходимости отрегулировать. Из-за неправильного направления вращения мультиинструмента – **опасность травм!**

См. также указания в разделе «Монтаж мультиинструмента».

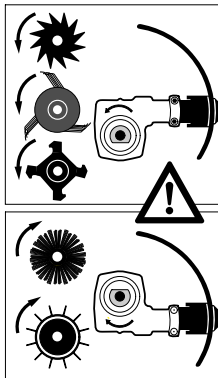

Для металлических инструментов расположить редуктор таким образом, чтобы вал находился под штоком.

Для следующих устройств:

- почвенная фреза BF-MM
- почворыхлитель BK-MM
- кромкорез для газонов FC-MM
- аэратор для газонов RL-MM
- мохоудалитель MF-MM

## Как держать и вести устройство

Обязательно занять надежное и устойчивое положение.

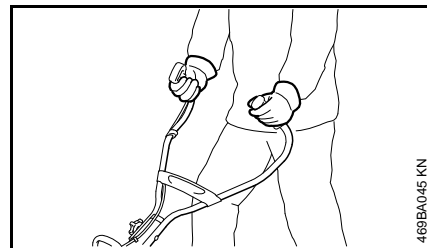

Мотустройство всегда надежно удерживать обеими руками за рукоятки.

Правая рука находится на рукоятке управления, левая рука – на ручке трубчатой рукоятки.

## Во время работы

При грозящей опасности или в экстренной ситуации немедленно выключить двигатель – комбинированный переключатель / выключатель остановки / кнопку останова перевести в положение **0** или **STOP**.



В радиусе 5 м не должны находиться посторонние лица – из-за контакта с рабочим инструментом и отброшенных предметов – **опасность травм!** Данное расстояние должно соблюдаться также по отношению к имуществу (транспортные средства, оконные стекла) – **опасность материального ущерба!**

Следить за безупречной работой двигателя на холостом ходу, чтобы рабочий инструмент после отпускания рычага акселератора больше не двигался. Регулярно проверять и корректировать регулировку холостого хода. Если рабочий инструмент в режиме холостого хода всё же двигается, устройство следует отдать в ремонт специализированному дилеру – см. руководство по эксплуатации мультидвигателя.



Редуктор во время эксплуатации нагревается. Не касаться корпуса редуктора – **опасность ожогов!**

Ни в коем случае не работать без подходящих защитных приспособлений для устройства и режущего инструмента – отбрасываемые предметы или контакт с рабочим инструментом – **опасность травм!**

Во время работы всегда стоять за защитой либо сбоку от устройства – ни в коем случае не спереди перед рабочим инструментом.

Не вдавливать в землю рабочие инструменты.

Осторожно при гололедице, влажности, на снегу, на льду, на склонах гор, на неровной местности пр. – **опасность поскользнуться!**

Удалить препятствия, либо посторонние предметы из рабочей зоны – **опасность несчастного случая!**

Проверить местность – твердые предметы (камни, металлические детали и проч.) могут повредить рабочий инструмент.



Запрещается работать в зоне, в которой кабели либо провода проложены над или непосредственно под поверхностью земли – **опасность удара током!** В случае касания или повреждения их рабочим инструментом могут возникнуть опасные для жизни или **смертельные травмы.**

Мотоустройство вести только со скоростью шага.

Особое внимание требуется при приближении мотоустройства к оператору – из-за вращающегося рабочего инструмента – **опасность травм!**

Обязательно занять надежное и устойчивое положение.

Предельно осторожным следует быть, поворачивая мотоустройство – особенно на склонах.

На склонах всегда работать в поперечном направлении к склону. При скольжении на повороте или контакте с рабочим инструментом – **опасность травм!**

Работа на крутых склонах запрещается. Из-за потери контроля над мотоустройством – **опасность травм!**

В непосредственной близости от ограждений, стен, камней, областей корневой системы, деревьев либо в густо заросшей местности работать с особой осторожностью. Твердые предметы могут быть отброшены либо повредить рабочий инструмент – **опасность несчастного случая!**

При кошении вдоль высокой кустарниковой заросли, кустов и живой изгороди: не подвергать опасности животных!

При пользовании берушами требуется особая внимательность и осмотрительность, так как восприятие предупреждающих звуков (крики, сигналы и т. д.) ограничено.

Для предотвращения чрезмерного утомления следует своевременно делать перерывы в работе – **опасность несчастного случая!**

Работать спокойно и обдуманно – только при хорошей освещенности и видимости. Работать осмотрительно, не подвергая опасности других людей.

Если мотоустройство подверглось ненадлежащей нагрузке (например, воздействию силы в результате удара или падения), то перед дальнейшей эксплуатацией обязательно проверить безопасное эксплуатационное состояние устройства – см. также раздел «Перед запуском». Особенно тщательно проверить функционирование устройств безопасности. Запрещается работать с мотоустройствами, которые не находятся в безопасном

эксплуатационном состоянии. В сомнительных случаях обратитесь к специализированному дилеру.

Не дотрагиваться до рабочего инструмента при работающем двигателе. При блокировании рабочего инструмента каким-либо предметом немедленно остановить двигатель – только после этого удалить предмет – **опасность травм!**

Блокирование рабочего инструмента и одновременное нажатие газа повышает нагрузку и снижает рабочее число оборотов двигателя. Вследствие длительного проскальзывания муфты это приводит к перегреву и повреждению важных деталей (например, муфты, пластиковых частей корпуса) – вследствие, например, движения рабочего инструмента в режиме холостого хода – **опасность травм!**

Режущий инструмент проверять регулярно через короткие промежутки времени и немедленно при заметных изменениях.

- Заглушить двигатель, надежно удерживая мотоцикл
- Проверить состояние и прочность посадки – обратить внимание на наличие поврежденных пружинных зубьев
- Сразу же заменить поврежденные пружинные зубья

Регулярно очищать зону рабочего инструмента и защиты, в том числе во время работы.

- Выключить двигатель
- Надеть перчатки
- Удалить траву, сорняки, мелкую поросль и т. п.

Для замены рабочего инструмента выключить двигатель – **опасность травм!**

Поврежденные или треснувшие пружинные зубья не использовать далее и не ремонтировать.

### По окончании работы

После окончания работы или перед тем, как оставить устройство без присмотра: выключить двигатель.

Рабочий инструмент регулярно очищать после окончания работы от грязи, земли и частей растений – использовать перчатки – **опасность травм!**

Не использовать при очистке растворители.

Поверхность рабочих инструментов из металла после основательной чистки обработать средством против коррозии.

### Техническое обслуживание и ремонт

Проводить регулярно техническое обслуживание мотоцикла. Выполнять только те работы по техническому обслуживанию и ремонту, которые описаны в инструкциях по эксплуатации для

мультиинструмента и мультидвигателя. Выполнение всех других работ поручить специализированному дилеру.

Компания STIHL рекомендует поручить проведение работ по техобслуживанию и ремонту только специализированному дилеру STIHL. Специализированные дилеры STIHL посещают регулярно курсы по повышению квалификации и в их распоряжении предоставляется техническая информация.

Применять только высококачественные комплектующие. Иначе существует опасность возникновения несчастных случаев или повреждения устройства. При возникновении вопросов обратиться к специализированному дилеру.

Фирма STIHL рекомендует использовать оригинальные запасные части фирмы STIHL. Данные запчасти оптимально согласованы по своим свойствам с устройством и соответствуют требованиям пользователя.

При ремонте, техобслуживании и очистке всегда выключать двигатель – **опасность травм!**



## Применение



Мультиинструмент мохоудалитель MF-MM служит для удаления старого, засохшего материала резки, такого как мох, остатки травы и корней на газонах.

### Подготовка

Очень сухую поверхность газона слегка обрызгать водой: это немного размочит землю, будет меньше пыли.

Если трава выше чем приблизительно 5 см, значит перед использованием мохоудалителя нужно скосить траву.

### ПРЕДУПРЕЖДЕНИЕ

Удалить препятствия либо предметы из рабочей зоны.

MF-MM

- Установить направление движения для резки

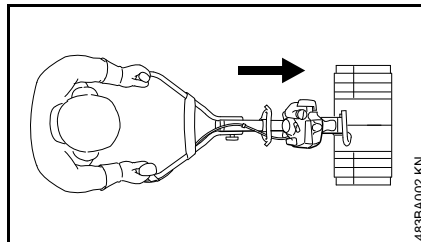

С помощью мультидвигателя с использованием мохоудалителя MF-MM работа выполняется по направлению вперёд.

Рабочи инструменты разрешено использовать только в одном положении либо направлении вращения. Стрелки на фланцах показывают требуемое направление вращения, см. "Монтаж мультиинструмента".

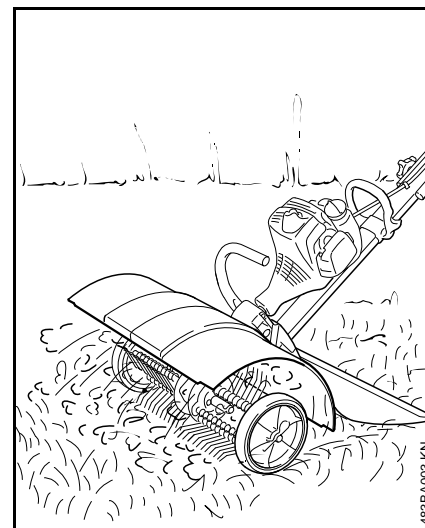

### ПРЕДУПРЕЖДЕНИЕ

Никогда не работать без защиты, обеих расширений защиты и фартука.

Они отводят отработанный и порезанный материал в сторону от устройства и человека.

### Работа

- Двухручную рукоятку привести в рабочую позицию
- Запустить двигатель
- Работать на полном газе

- Напорное усилие выбирать таким образом, что был достигнут желаемый результат работы и число оборотов двигателя не сильно падало
- Скорость напорного усилия выбирать не больше чем нормальная скорость шага

### Чистка мохоудалителя

Во время работы части растений, такие как, например, трава либо корни, могут очень плотно накручиваться вокруг крепления инструмента и рабочего инструмента. Для чистки рабочих инструментов:

- Остановить двигатель
- Одеть перчатки
- Внутренний пружинный штекер вынуть из вала
- Мохоудалитель снять с вала
- Внешний пружинный штекер (на краю) вынуть из вала
- Снять колесо
- Удалить остатки корней, растений и почвы

Для монтажа см. "Монтаж мультиинструмента".

### Допустимые мультидвигатели

Применять только мультидвигатели, поставляемые или допущенные компанией STIHL для монтажа на устройстве.

Эксплуатация данного мультиинструмента допускается только с мультидвигателем STIHL MM 56.

### Монтаж мультиинструмента

#### Демонтировать имеющиеся в наличии мультиинструменты

#### **!** ПРЕДУПРЕЖДЕНИЕ

Одеть перчатки – **опасность получения травм** острыми, остроконечными мультиинструментами и/или горячей поверхностью передачи.

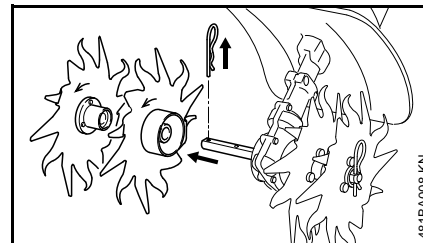

- Снять пружинный штекер, и, при необходимости, имеющиеся мультиинструменты с вала – см. также "Монтаж мультиинструмента" в инструкции по эксплуатации имеющегося в наличии мультиинструмента
- Передачу при необходимости почистить

#### Проверить положение передачи

#### **!** ПРЕДУПРЕЖДЕНИЕ

Проверить, при необходимости, отрегулировать правильное положение передачи – **опасность**

**получения травм** неправильным направлением вращения мультинструмента!

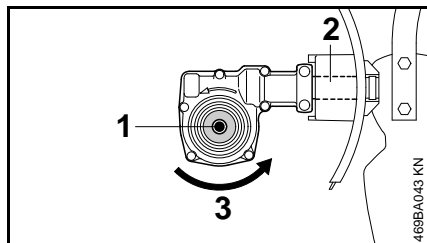

Вал (1) лежит под штоком (2).

Направление вращения (3) мультинструмента.

**Положение передачи, при необходимости, отрегулировать**

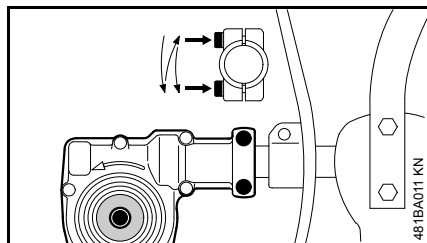

- Ослабить стопорные винты на передаче
- Передачу повернуть на 180°
- Передачу выровнять в правильном положении
- Оба стопорных винта на передаче затянуть по следующей схеме:

- Первый болт лишь слегка затянуть
- Второй болт лишь слегка затянуть
- Первый болт затянуть
- Второй болт затянуть

#### УКАЗАНИЕ

Передача на штоке не должна больше перекручиваться.

#### Монтаж мультинструмента

Левый и правый мохоудалитель разные. Направление вращения на передаче и фланце обозначено стрелкой и должно совпадать.

#### УКАЗАНИЕ

При неправильном направлении вращения могут сломаться гибкие зубья – **опасность повреждения!**

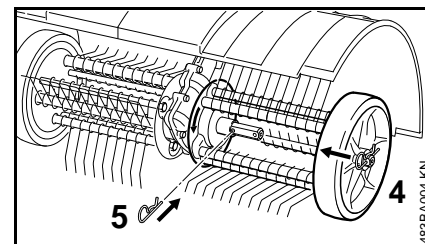

- Левый мохоудалитель (4) повернуть на вале пока он не будет одет – при этом придерживать стрелок направления вращения
- Пружинный штекер (5) установить и зафиксировать в отверстии вала
- Правый мохоудалитель монтировать аналогичным образом

## Монтаж защитных приспособлений

### Монтаж, демонтаж расширения защиты

#### Монтаж

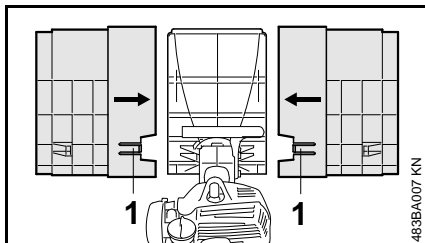

- Оба расширения защиты справа и слева установить на защиту, вверху и внизу одеть до упора и зафиксировать планку (1)

#### Демонтаж

- Планку (1) снять с фиксации с помощью комбинированного ключа и снять расширение защиты



#### **ПРЕДУПРЕЖДЕНИЕ**

Расширение защиты отсоединённый и порезанный материал в сторону от устройства и человека. Никогда не работать без расширения защиты.

### Монтаж, демонтаж фартука

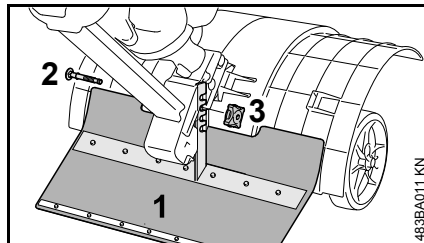

- Фартук (1) с помощью болта (2) и поворотной ручки (3) закрепить на правой стороне фланца
- Фартук отрегулировать до подходящей глубины таким образом, чтобы он перекрывался с защитой
- Затянуть поворотную ручку



#### **ПРЕДУПРЕЖДЕНИЕ**

Фартук направляет отсоединённый и порезанный материал в сторону от устройства и человека. Никогда не работать без фартука.

## Пуск / остановка мотора

### Запустить двигатель

Для запуска существенно соблюдать указания по обслуживанию мультимотора!

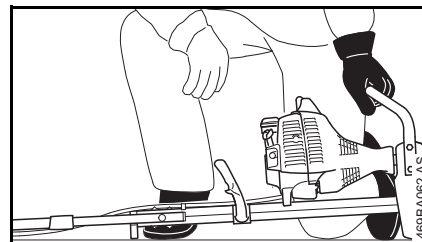
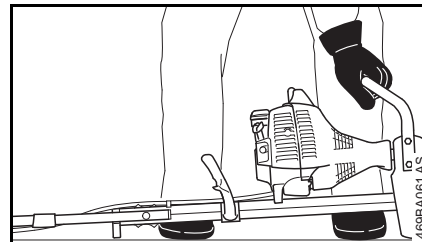

- Двуручную рукоятку поднять в рабочее положение
- Колёса, если есть в наличии, убрать – см. "Колёса" в инструкции по эксплуатации мультимотора
- Зуб кирки, если имеется, убрать
- Устройство надёжно поставить на землю: рабочий инструмент не должен касаться ни земли, ни

каких-либо предметов – фланец на двигателе и подпорка на раме образуют подставку

- Занять надёжное положение – как на рисунке

### **!** ПРЕДУПРЕЖДЕНИЕ

Всегда стоять сбоку от устройства, никогда спереди в области режущего инструмента – **опасность получения травм** вращающимся рабочим инструментом!

- Устройство левой рукой **крепко** прижать к земле – рука на несущей рукоятке – при этом не касаться ни рычага газа, ни стопорного рычага

### **⚙** УКАЗАНИЕ

Не ставить ногу на шток, либо раму и не становиться коленом.

### **!** ПРЕДУПРЕЖДЕНИЕ

Если двигатель запускается, то сразу же после запуска может приводиться в действие рабочий инструмент – поэтому, сразу после срабатывания коротко нажать рычаг газа – двигатель переходит в режим холостого хода.

Дальнейшая процедура запуска описана в инструкции по эксплуатации мультидвигателя.

### остановить двигатель

- См. инструкцию по эксплуатации для мультидвигателя

## Замена гибких зубьев

Если отдельные гибкие зубья сильно деформированы либо сломаны, заменить гибкие зубья.

- Демонтировать мохоудалитель – см. "Демонтаж мохоудалителя"

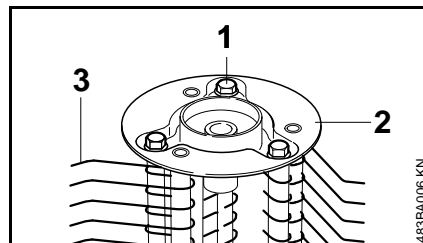

- Ослабить болты (1) на мохоудалителе
- Снять фланец (2)

На трубках попеременно монтированы гибкий зуб и шайба.

- Снять гибкие зубья (3) и шайбы
- Неисправные гибкие зубья заменить
- Попеременно одеть гибкий зуб и шайбу до тех пор, пока трубки не будут полными
- Установить фланец (2)
- Затянуть болты (1)
- Монтировать мохоудалитель – см. "Монтаж мультинструмента"

## Хранение устройства

При перерывах в работе более 3 месяцев

- Снять мохоудалитель с расширением защиты и фартуком, почистить и проверить
- Устройство хранить в сухом и безопасном месте. Защитить от неправомерного пользования (например, детьми)

## Указания по техобслуживанию и техническому уходу

Следующие данные относятся к нормальным условиям эксплуатации. При затрудненных условиях (сильное скопление пыли и т.п.) и более длительной ежедневной работе указанные интервалы следует соответственно сократить.

### Доступные болты и гайки

- При необходимости, подтянуть

### Рабочие инструменты и защитные приспособления

- Провести визуальный контроль, перед началом работы проверить плотность посадки, а также после каждой заправки бака
- При наличии повреждения заменить

### Наклейки с предупреждающими надписями

- Наклейки с предупреждающими надписями, которые более не читаются, заменить

## Минимизация износа, а также избежание повреждений

Выполнение предписаний данной инструкции по эксплуатации и предписаний инструкции по эксплуатации мультидвигателя предотвращает чрезмерный износ и повреждения устройства.

Эксплуатация, техническое обслуживание и хранение устройства должны осуществляться так тщательно, как это описано в данной инструкции по эксплуатации.

За все повреждения, которые были вызваны несоблюдением указаний относительно техники безопасности, работы и технического обслуживания, ответственность несёт сам пользователь. Это особенно актуально для таких случаев:

- Внесение изменений в продукте, которые не разрешены фирмой STIHL,
- Были использованы инструменты либо принадлежности, которые не допускаются к использованию с данным устройством, не подходят либо имеют низкое качество,
- Пользование устройством не по назначению,
- Устройство было использовано для спортивных мероприятий и соревнований,
- Повреждение вследствие эксплуатации устройства с дефектными комплектующими.

## Работы по техническому обслуживанию

---

Все работы, перечисленные в разделе "Указания по техническому обслуживанию и уходу" должны проводиться регулярно. В случае если данные работы по техническому обслуживанию не могут быть выполнены самим пользователем, необходимо обратиться к специализированному дилеру.

Компания STIHL рекомендует поручить проведение работ по техобслуживанию и ремонту только специализированному дилеру STIHL. Специализированные дилеры STIHL посещают регулярно курсы по повышению квалификации и в их распоряжении предоставляется техническая информация.

Если данные работы не проводятся либо выполняются не надлежащим образом, то могут возникнуть повреждения, за которые отвечает сам пользователь. К ним кроме прочего относится:

- Коррозия и другие повреждения как следствие неправильного хранения,
- Повреждения устройства вследствие использования запасных частей низкого качества.

## Детали подлежащие износу

Некоторые детали устройства, даже при применении их по назначению, подвержены нормальному износу и должны своевременно заменяться, в зависимости от вида и продолжительности их использования. К ним относятся среди прочих:

- Гибкие зубья
- Крепёжные детали для гибких зубьев
- Расширения защиты
- Фартук

## Важные комплектующие

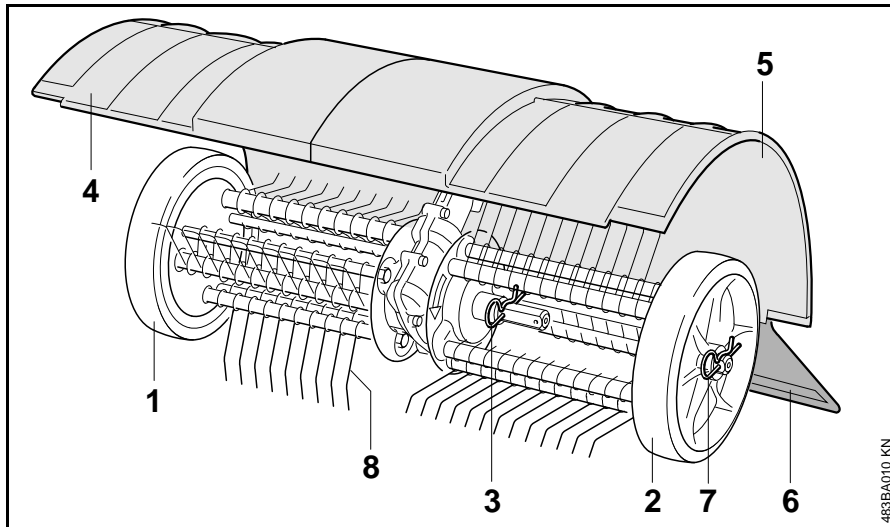

- 1 Колесо правое
- 2 Колесо левое
- 3 Пружинный штекер внутренний левый
- 4 Расширение защиты, правое
- 5 Расширение защиты, левое
- 6 Фартук
- 7 Пружинный штекер внешний левый
- 8 Гибкие зубья



## Технические данные

### Рабочий инструмент

Мохоудалитель, левый, правый  
Рабочая ширина: 500 мм

### Вес

Мохоудалитель с расширением защиты и фартуком: 8,6 кг

### Уровень шума и вибрации

Для определения параметров шума и вибраций у мотоустройств с мультиинструментом RL-MM режимы работы с холостым ходом и максимальным числом оборотов учитываются в соотношении 1:6.

Прочие данные, необходимые для соблюдения директивы для работодателей относительно уровня вибраций 2002/44EC, см. на сайте [www.stihl.com/vib](http://www.stihl.com/vib)

### Уровень звукового давления $L_{peq}$ согласно EN 13684

MM 56 с MF-MM: 94 дБ(A)

### Уровень звуковой мощности $L_w$ согласно EN 13684

MM 56 с MF-MM: 101 дБ(A)

### Величина вибрации $a_{hv,eq}$ согласно EN 13864

	Рукоятка слева	Рукоятка справа
MM 56 с MF-MM:	4,1 м/с <sup>2</sup>	4,5 м/с <sup>2</sup>

Для уровня звукового давления и уровня звуковой мощности коэффициент К-согласно RL 2006/42/EG = 2,0 дБ(A); для значения уровня вибрации коэффициент К-согласно RL 2006/42/EG = 2,0 м/с<sup>2</sup>.

### REACH

REACH обозначает постановление ЕС для регистрации, оценки и допуска химикатов.

Информация для выполнения постановления REACH (EC) № 1907/2006 см. [www.stihl.com/reach](http://www.stihl.com/reach)

### Установленный срок службы

Полный установленный срок службы составляет до 30 лет.

Установленный срок службы предполагает соответствующие и своевременные обслуживание и уход согласно руководству по эксплуатации.

## Указания по ремонту

Пользователи данного устройства могут осуществлять только те работы по техническому обслуживанию и уходу, которые описаны в данной инструкции по эксплуатации. Остальные виды ремонтных работ могут осуществлять только специализированные дилеры.

Фирма STIHL рекомендует поручить проведение работ по техобслуживанию и ремонту только специализированному дилеру фирмы STIHL. Специализированные дилеры фирмы STIHL посещают регулярно курсы по повышению квалификации и в их распоряжении предоставляется техническая информация.

При ремонте монтировать только те комплектующие, которые допущены компанией STIHL для данного моторизированного устройства либо технически равноценные комплектующие. Применяйте только высококачественные запасные части. Иначе существует опасность возникновения несчастных случаев или повреждения устройства.

Фирма STIHL рекомендует использовать оригинальные запасные части фирмы STIHL.

Оригинальные запасные части фирмы STIHL можно узнать по номеру комплектующей STIHL, по надписи **STIHL** и при необходимости по обозначению комплектующей STIHL  (на маленьких комплектующих может быть только одно обозначение).

## Устранение отходов

При утилизации следует соблюдать специфические для страны нормы по утилизации отходов.

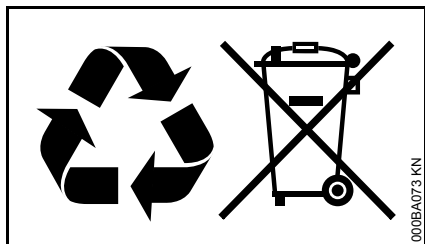

Продукты компании STIHL не являются бытовыми отходами. Продукт STIHL, аккумулятор, принадлежность и упаковка подлежат не загрязняющей окружающей среду повторной переработке.

Актуальную информацию относительно утилизации можно получить у специализированного дилера STIHL.

## Сертификат соответствия ЕС

ANDREAS STIHL AG & Co. KG  
Badstr. 115  
D-71336 Waiblingen  
Germany

заявляет под собственную ответственность, что

устройство: мультиинструмент  
заводская марка: STIHL  
тип: MF-MM  
идентификационный номер серии: 4601  
рабочий объем с MM 56: 27,2 см<sup>3</sup>

соответствует положениям директивы 2006/42/ЕС, разработано и изготовлено в соответствии со следующими действующими на момент изготовления нормами: EN ISO 12100, EN 13684 (в сочетании с указанным мультидвигателем MM 56)

Хранение технической документации:

ANDREAS STIHL AG & Co. KG  
Допуск изделия к эксплуатации

Ваiblingен, 03.02.2020  
ANDREAS STIHL AG & Co. KG

По доверенности

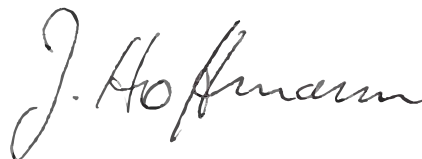

Dr. Jürgen Hoffmann

руководитель отдела документации,  
норм и допусков



Информация о сертификатах соответствия техническим регламентам Таможенного Союза и иных документах, подтверждающих соответствие продукции требованиям Таможенного Союза, доступна в интернете на сайте производителя [www.stihl.ru/eac](http://www.stihl.ru/eac), а также может быть запрошена по номерам телефонов бесплатной горячей линии в вашей стране, смотрите в разделе "Адреса".



Технические правила и требования для Украины выполнены.

**Адреса****STIHL Hauptverwaltung**

ANDREAS STIHL AG & Co. KG  
Badstrasse 115  
71336 Waiblingen  
Germany

**Дочерние компании STIHL****РОССИЙСКАЯ ФЕДЕРАЦИЯ**

ООО "АНДРЕАС ШТИЛЬ  
МАРКЕТИНГ"  
ул. Тамбовская, дом 12, лит В, офис  
52  
192007 Санкт-Петербург, Россия  
Горячая линия: +7 800 4444 180  
Эл. почта: info@stihl.ru

**УКРАИНА**

ТОВ «Андреас Штіль»  
вул. Антонова 10, с. Чайки  
08135 Київська обл., Україна  
Телефон: +38 044 393-35-30  
Факс: +380 044 393-35-70  
Гаряча лінія: +38 0800 501 930  
Эл. почта: info@stihl.ua

**Представительства STIHL****БЕЛАРУСЬ**

Представительство  
ANDREAS STIHL AG & Co. KG  
ул. К. Цеткин, 51-11а  
220004 Минск, Беларусь  
Горячая линия: +375 17 200 23 76

**КАЗАХСТАН**

Представительство  
ANDREAS STIHL AG & Co. KG  
ул. Шагабутдинова, 125А, оф. 2  
050026 Алматы, Казахстан  
Горячая линия: +7 727 225 55 17

**Импортеры STIHL****РОССИЙСКАЯ ФЕДЕРАЦИЯ**

ООО "ШТИЛЬ ЗЮДВЕСТ"  
350000, Российская Федерация,  
г. Краснодар, ул. Западный обход, д.  
36/1

ООО "ФЛАГМАН"  
194292, Российская Федерация,  
г. Санкт-Петербург, 3-ий Верхний  
переулок, д. 16 литер А, помещение  
38

ООО "ПРОГРЕСС"  
107113, Российская Федерация,  
г. Москва, ул. Маленковская, д. 32,  
стр. 2

ООО "АРНАУ"  
236006, Российская Федерация,  
г. Калининград, Московский проспект,  
д. 253, офис 4

ООО "ИНКОР"  
610030, Российская Федерация,  
г. Киров, ул. Павла Корчагина, д. 1Б

ООО "ОПТИМА"  
620030, Российская Федерация,  
г. Екатеринбург, ул. Карьерная д. 2,  
Помещение 1

ООО "ТЕХНОТОРГ"  
660112, Российская Федерация,  
г. Красноярск, ул. Парашютная, д. 15

ООО "ЛЕСОТЕХНИКА"  
664540, Российская Федерация,  
с. Хомутово, ул. Чапаева, д. 1, оф. 39

**УКРАИНА**

ТОВ «Андреас Штіль»  
вул. Антонова 10, с. Чайки  
08135 Київська обл., Україна

**БЕЛАРУСЬ**

ООО "ПИЛАКОС"  
ул. Тимирязева 121/4 офис 6  
220020 Минск, Беларусь

УП "Беллесэкспорт"  
ул. Скрыганова 6.403  
220073 Минск, Беларусь

**КАЗАХСТАН**

ИП "ВОРОНИНА Д.И."  
пр. Райымбека 312  
050005 Алматы, Казахстан

**КИРГИЗИЯ**

ОсОО "Муза"  
ул. Киевская 107  
720001 Бишкек, Киргизия

**АРМЕНИЯ**

ООО "ЮНИТУЛЗ"  
ул. Г. Парпеци 22  
0002 Ереван, Армения

0458-483-1821

russisch



[www.stihl.com](http://www.stihl.com)



0458-483-1821